



EAC



@Polini_Topolgroup



topol-dt.ru

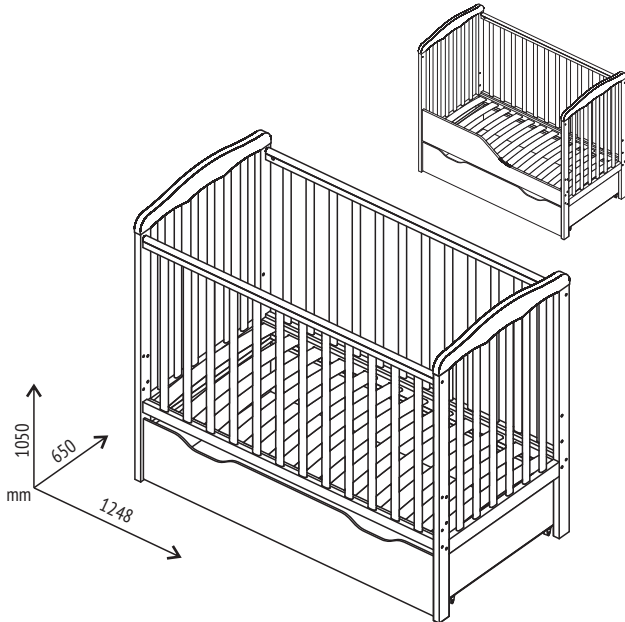

Polini kids Simple 310-01

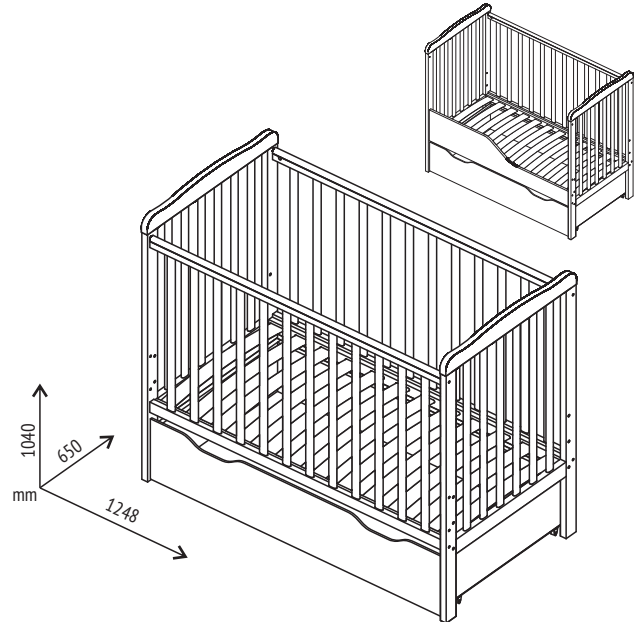

Polini kids Simple 310-02

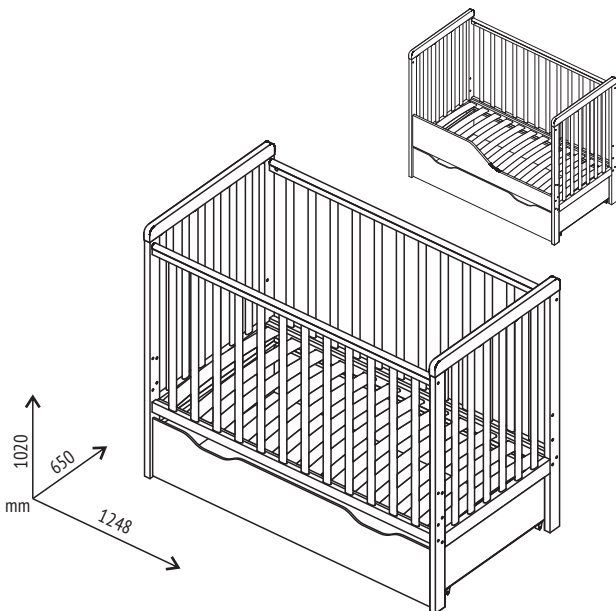

Polini kids Simple 310-03

- RU** Кровать детская
- EN** Baby cot
- BY** Ложак дзіцячы
- KZ** Балалар төсегі
- UZ** Bolalar krovati
- KG** Бала керебети
- AM** Մահճալալ գգրոցներով

Polini kids Simple 310



RU ВАЖНО! СОХРАНИТЕ ДЛЯ ДАЛЬНЕЙШЕГО
ИСПОЛЬЗОВАНИЯ. ЧИТАЙТЕ ВНИМАТЕЛЬНО.

EN IMPORTANT! RETAIN FOR FUTURE REFERENCE.
READ CAREFULLY.

BY ВАЖНА! ЗАХАВАЙЦЕ ДЛЯ ДАЛЕЙШАГА
ВЫКАРЫСТАННЯ. ЧЫТАЙЦЕ ЎВАЖЛІВА!

KZ МАҢЫЗДЫ! КЕЙІН ПАЙДАЛАНУ ҮШІН САҚТАП
ҚОЙЫҢЫЗ. МҰҚИЯТ ОҚЫП ШЫҒЫҢЫЗ!

UZ MUHIM! KELAJAKDA FOYDALANISH UCHUN
SAQLANG. DIQQAT BILAN O'QING!

KG МААНИЛҮҮ! КИЙИНЧЕРЭЭК КОЛДОНУУ ҮЧҮН
САКТАҢЫЗ. КЫЛДАТ ОКУҢУЗ!

AM ԿԱՐԵՎՈՐ!
ԽՆԱՅԵՔ ՅԵՏԱԳԱ ՕԳՏԱԳՈՐԾՄԱՆ ՅԱՄԱՐ
ՈՒՇԱԴԻՐ ԿԱՐԴԱՅԵՔ:



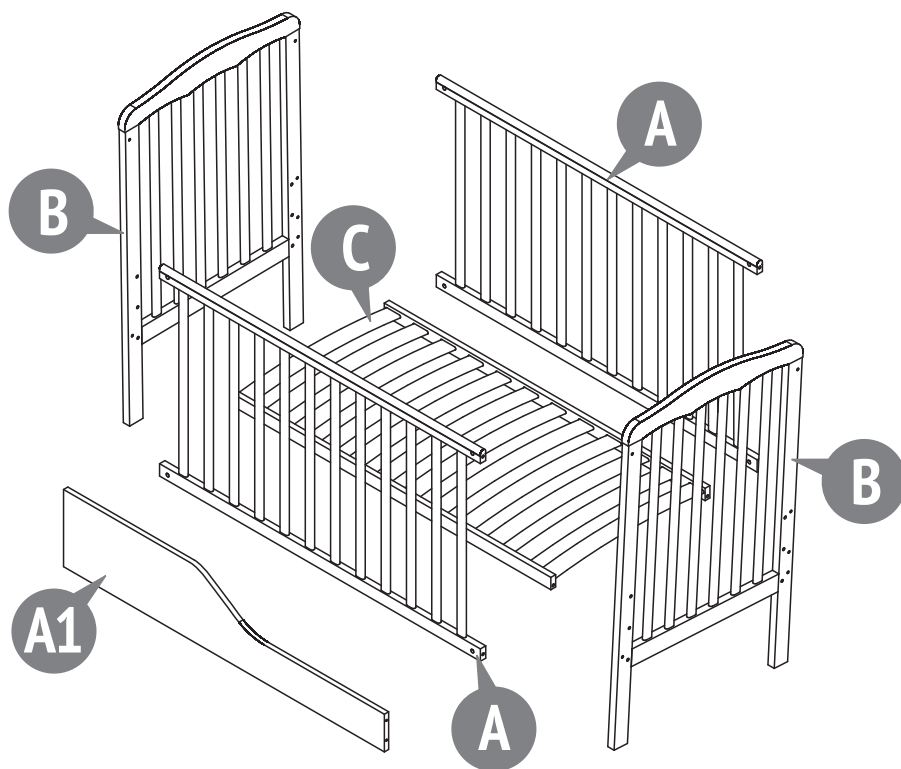



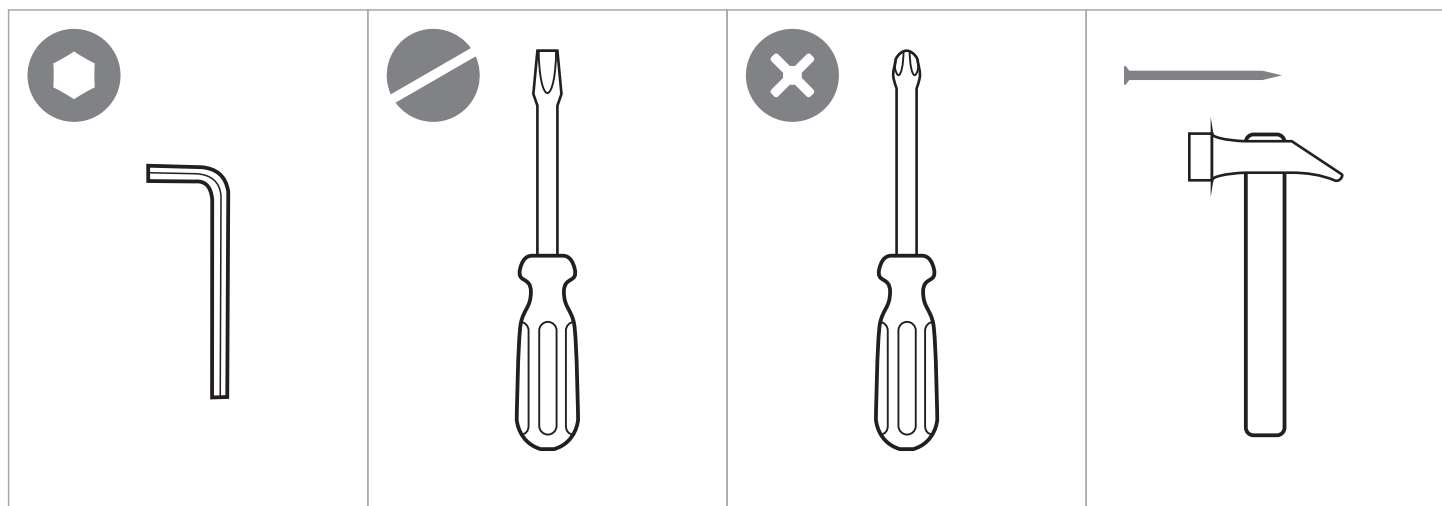
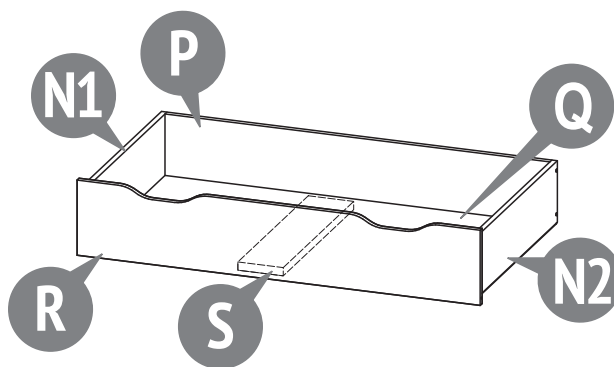

Polini kids Simple 310

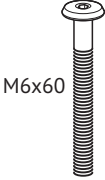

- RU** Необходима сборка
- EN** To be assembled
- BY** Неабходна зборка
- KZ** Құрастыру қажет
- UZ** Yig'ish talab qilinadi
- KG** Кураштыруу зарыл
- AM** Անհրաժեշտ է ժողով

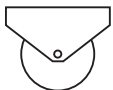

Номер на рисунке Number on the picture Нумар на малюнку Суреттегі нөмір Rasmdagi raqam Сүрөттөгү номер Համարը նկարում	Количество деталей в изделии Number of parts in the product Колькасць дэталей у вырабе Бұйымдағы бөлшектердің саны Mahsulotdagi qismlar soni Буюмдағы бөлүктөрдүн саны Ապրանքի մասերի քանակը	Наименование деталей Parts description Найменне дэталей Бөлшектердің атауы Qismlarning nomi Деталдардын аталышы Մասերի անվանումը		Укладка / Laying / Укладка / Төсеу / Joylashtirish / Төшөө / Ոճափորում
				Место / Воx / Месца / Орын / Joy / Жер / Տեղը
				1
A	2	Боковое ограждение Cot bed's side Загородка бакавая Бүйірлік қоршау	Yon to'siqlar Каптал тосмо Կողային ցանկապատ	●
A1	1	Боковое ограждение Cot bed's side Загородка бакавая Бүйірлік қоршау	Yon to'siqlar Каптал тосмо Կողային ցանկապատ	●
B	2	Спинка кровати Bed's back Спінка ложка Төсектің артқы жағы	Krovat suyanchig'i Керебеттин жөлөнгүчү Մահճալալի հետևի	●
C	1	Дно кровати Cot bed's bottom Дно ложка Төсек түбі	Krovat tubi Керебеттин түбү Մահճալալի հատակ	●
N1	1	Боковая стенка ящика левая Left side wall of the drawer Бакавая сценка скрыні левая Тартпаның бүйір қабырғасы сол жақ	Tortmaning chap tomoni devori Тартманын сол капталы Գզրոցի կողային պատը ձախ	●
N2	1	Боковая стенка ящика правая Right side wall of the drawer Бакавая сценка скрыні правая Тартпаның бүйір қабырғасы оң жақ	Tortmaning o'ng tomoni devori Тартманын оң капталы Գզրոցի կողային պատը աջ	●
P	1	Задняя стенка ящика Rear wall of the drawer Задняя сцена скрыні Тартпаның артқы қабырғасы	Tortmaning orqa devori Тартманын артқы капталы Գզրոցի հետևի պատը	●
Q	1	Дно ящика Bottom of the drawer Дно скрыні Жәшік түбі	Tortmaning tubi Тартманын түбү Ներքևի վանդակում	●
R	1	Фасад ящика Facade of the drawer Фасад скрыні Жәшік қасбеті	Tortma fasadi Тартманын маңдайы Գզրոցի ճախ	●
S	1	Брусok Bar Брусok Кесек	Brusogi Қыр кайрағы Չորսուիկ	●
	1	Комплект фурнитуры Set of fittings Комплект фурнітуры Арматура жиынтығы	Furnitura to'plami Фурнитуралардын комплектиси Կցամասերի հավաքածու	●

<p>001 x12</p>  <p>M6x60</p>	<p>002 x12</p>  <p>M6</p>	<p>003 x8</p>  <p>7x50</p>	<p>Винт Screw Вінт Буранда Vint Бурама Պտուտակ</p>	<p>Гайка-бочонок Round-nut Гайка-бочачка Бөшке-сомын Gauka-bochkacha Гайка-кичинекей бочка Պնդողակ-տակառիկ</p>	<p>Винт-конфирмат Conformmat screw Вінт-канфірмат Буранда-конфирмат Vint-konfirmat Бурама-конфирмат Պտուտակ-կոնֆիրմատ</p>
<p>004 x10</p>  <p>8x30</p>	<p>005 x5</p> 	<p>006 x5</p> 	<p>Шкант Dowel Шкант Шкант Shkant Шкант շկանտ</p>	<p>Шток эксцентрика Eccentric pin Шток эксцэнтрыка Эксцентрик штогы Ekssentrik shtoki Эксцентрик штогу Էքսցենտրիկ ցողուն</p>	<p>Эксцентрик Eccentric Эксцэнтрык Эксцентрик Ekssentrik Эксцентрик Էքսցենտրիկ</p>
<p>007 x8</p>  <p>3,5x16</p>	<p>008 x16</p>  <p>1,6x25</p>	<p>009 x2</p>  <p>4x30</p>	<p>Шуруп Screw Шруба Бұрамашеге Shurup Шуруп Պտուտակ</p>	<p>Гвоздь Nail Цвік Шеге Mіx Мык մեխ</p>	<p>Шуруп Screw Шруба Бұрамашеге Shurup Шуруп Պտուտակ</p>
<p>010 x4</p> 	<p>Ролик колесный Roller wheel Ролікавае кола Роликті дөңгелек Rolikli g'ildirak Ролик дөңгөлөк Պլանային անիվը</p>				

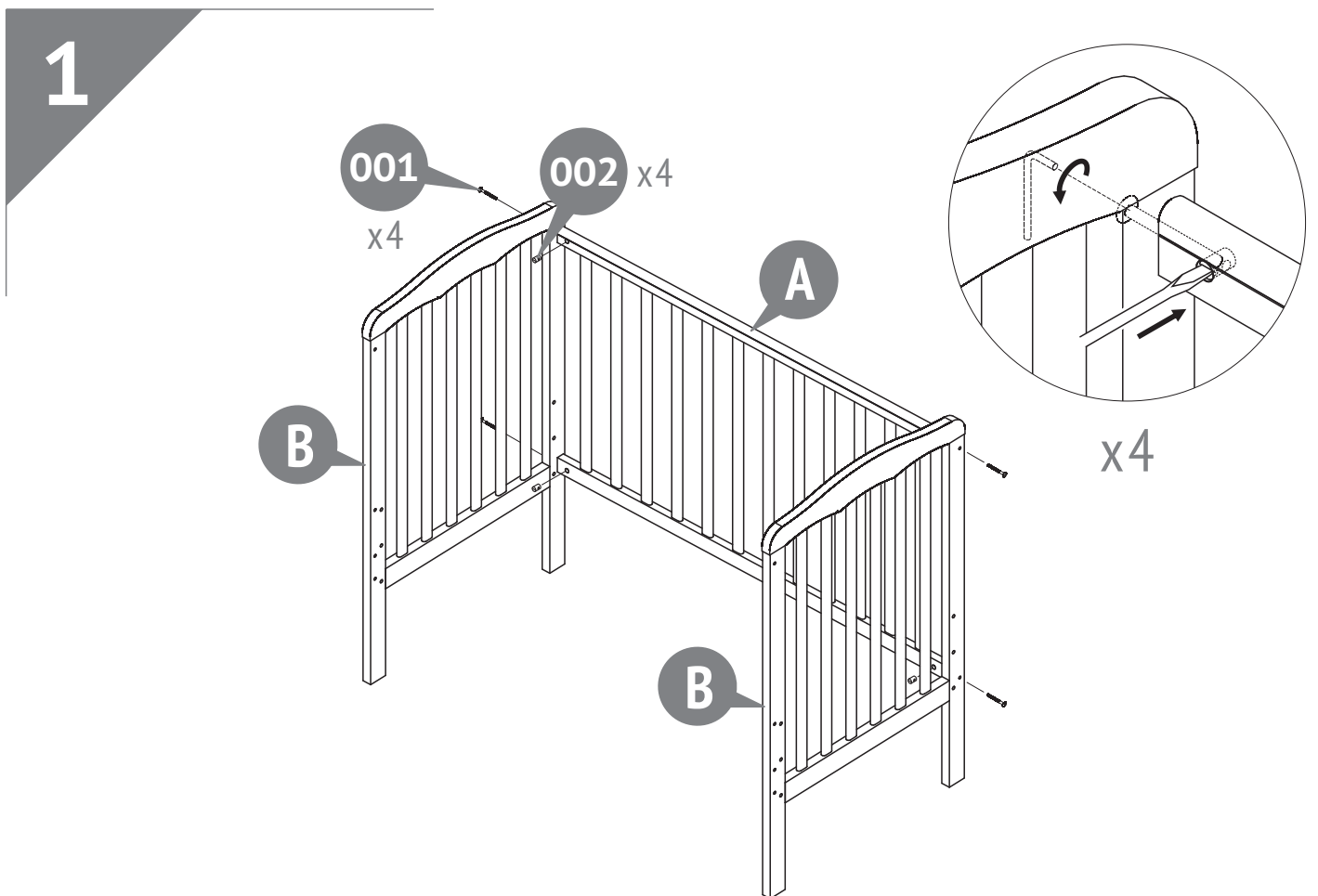

2

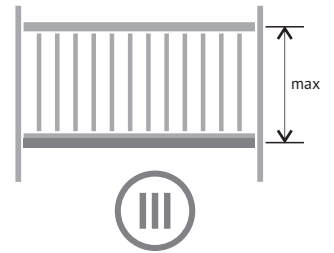
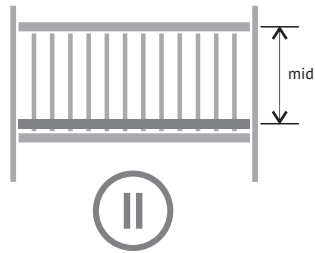
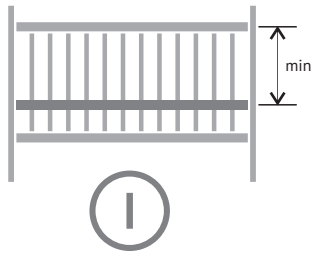

a



0+



b



2+



3a

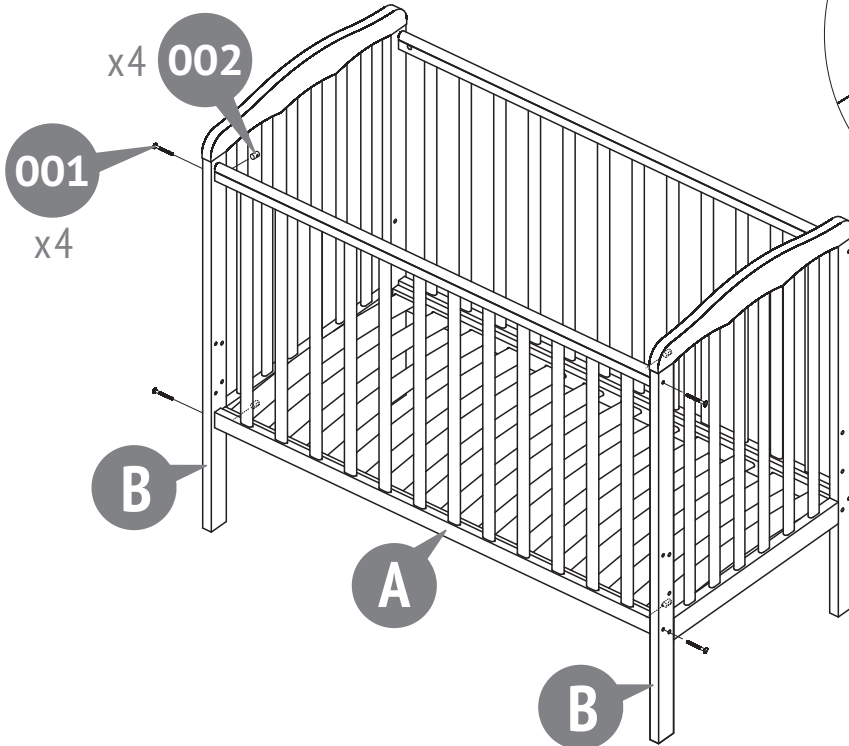

3b

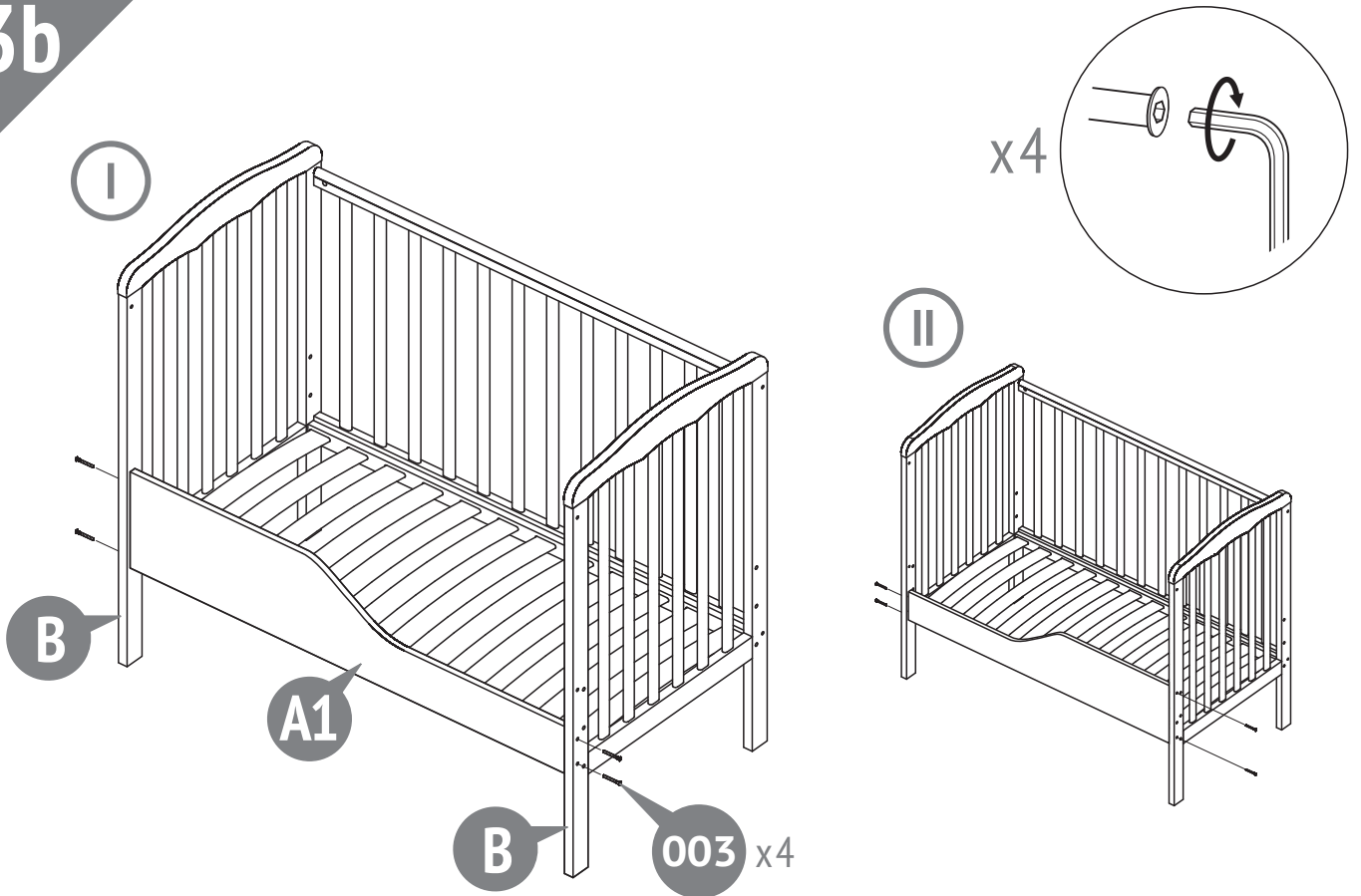

4

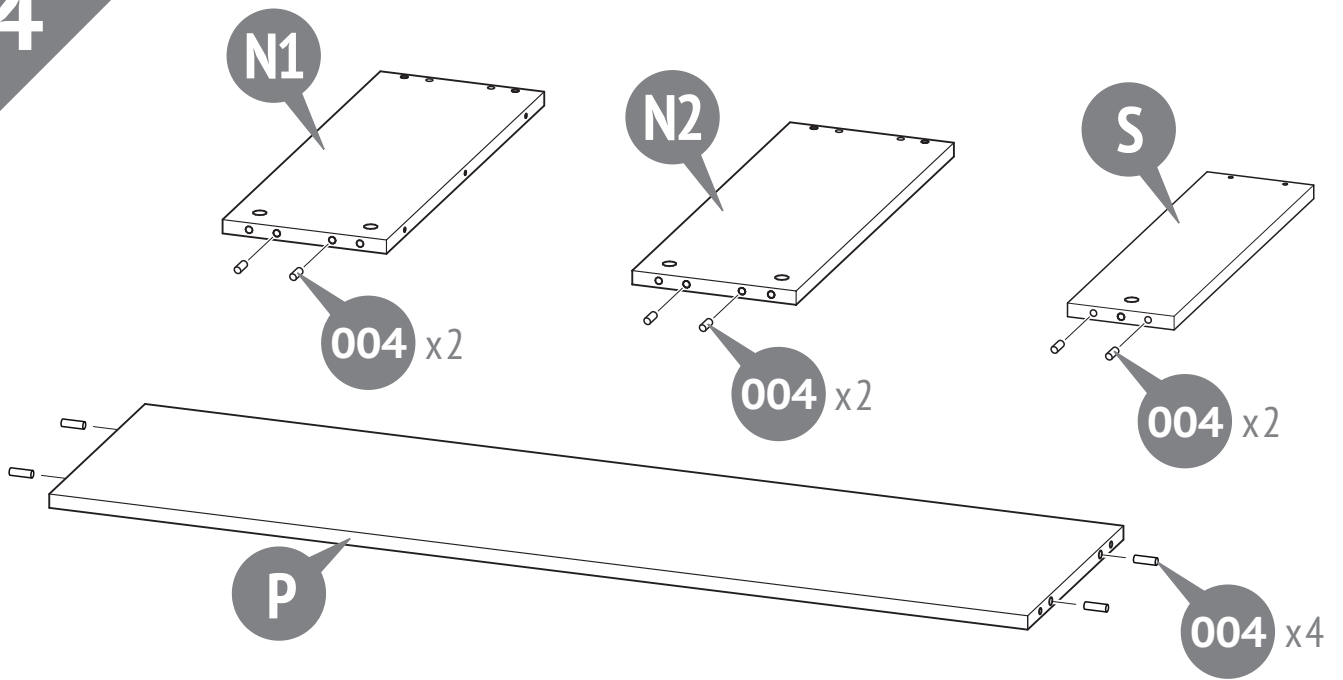

5

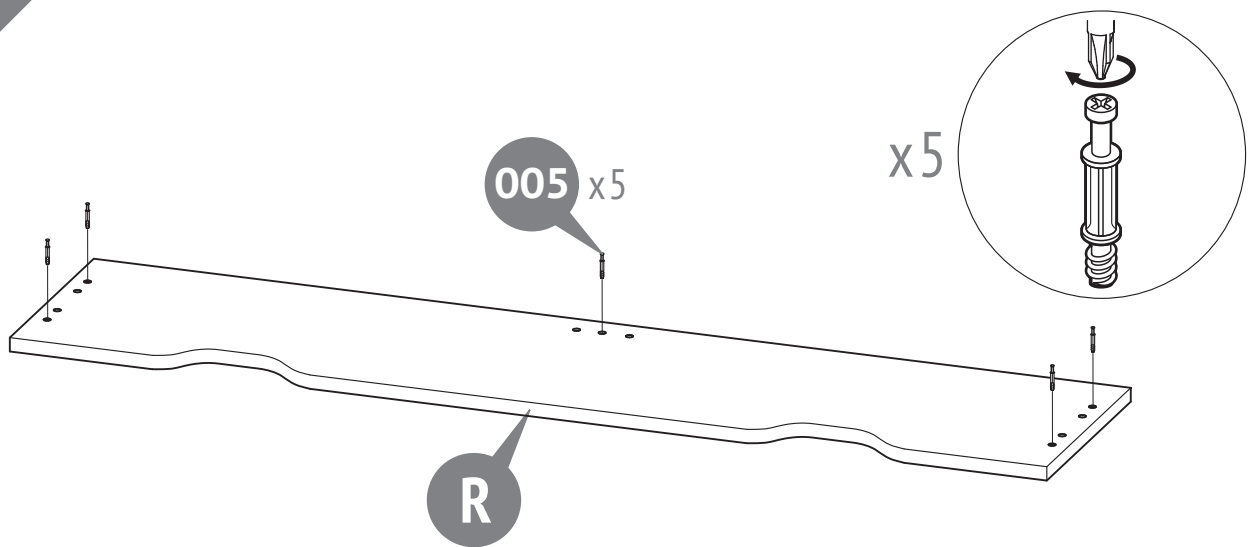

6

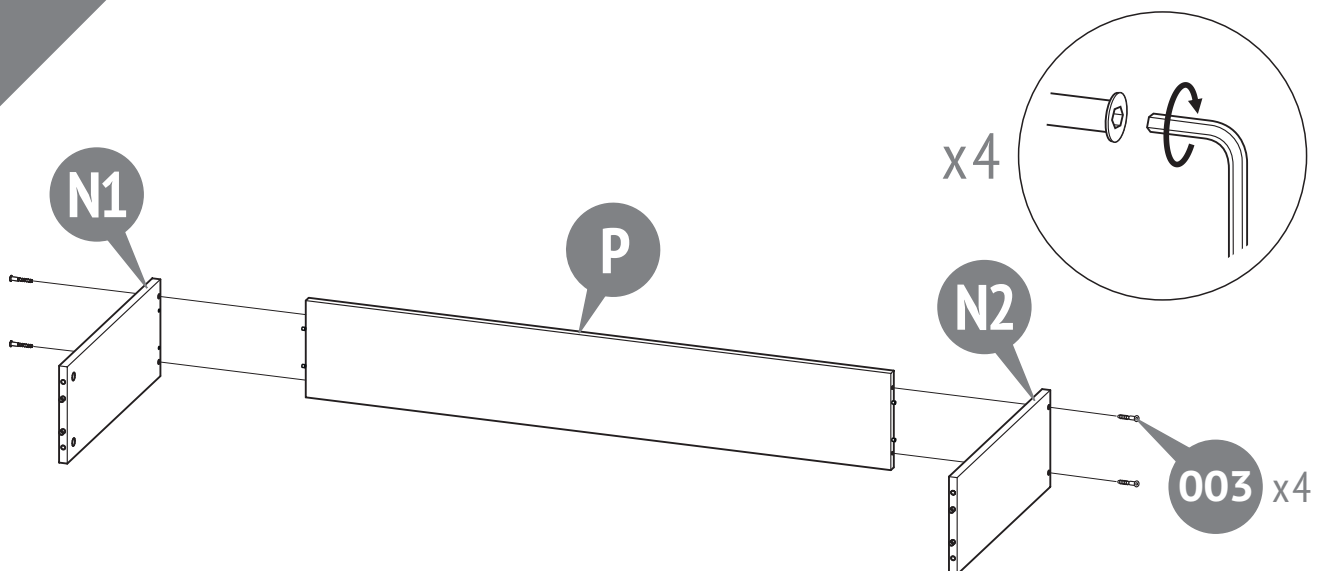

7

x4

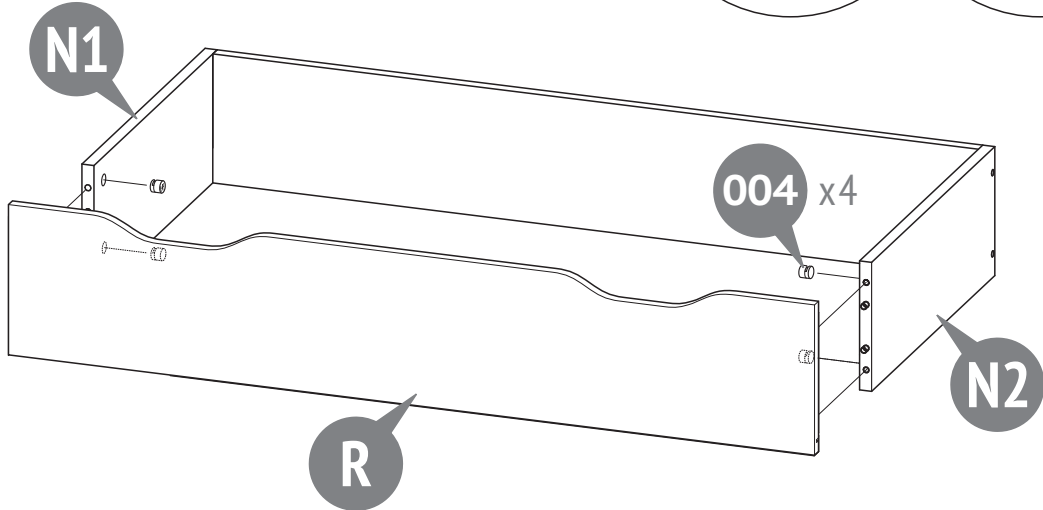

8

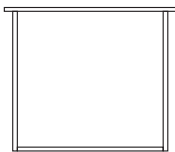
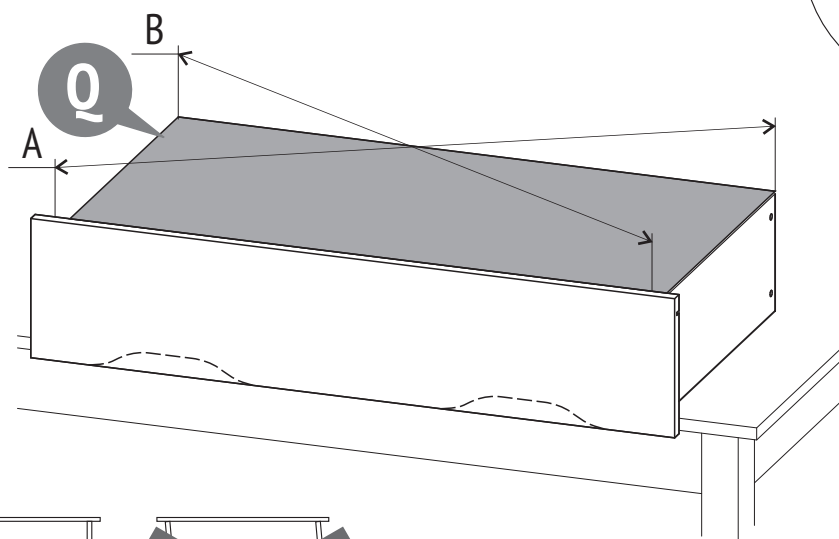
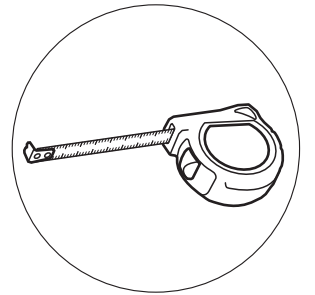

A = B

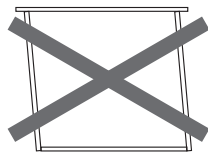

A ≠ B

9

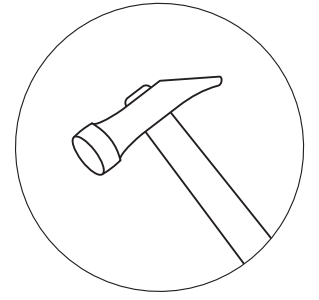
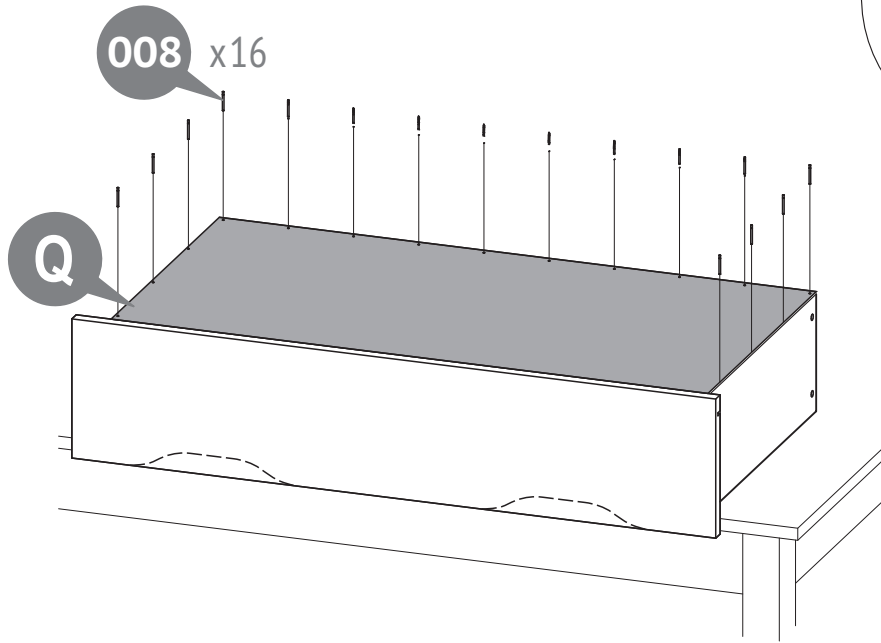

x16

10

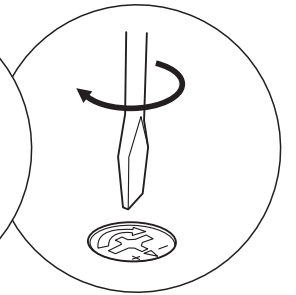
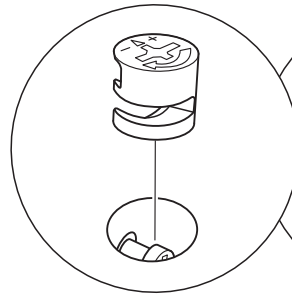
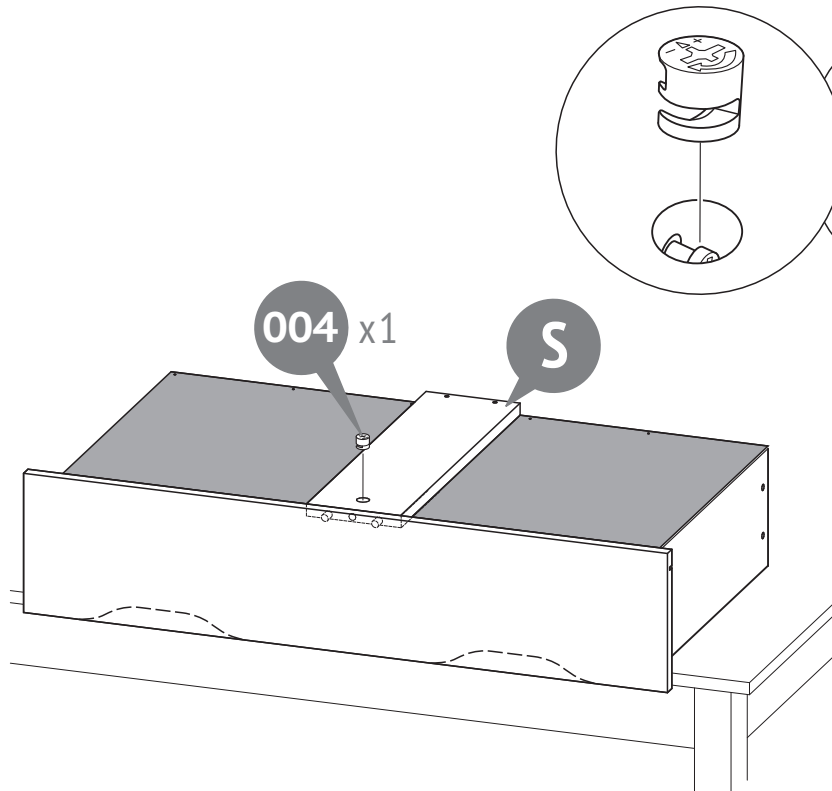

x1

11

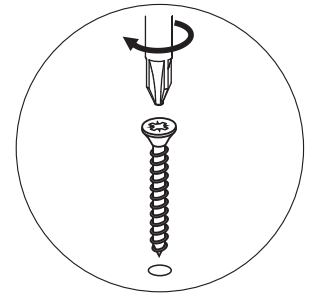
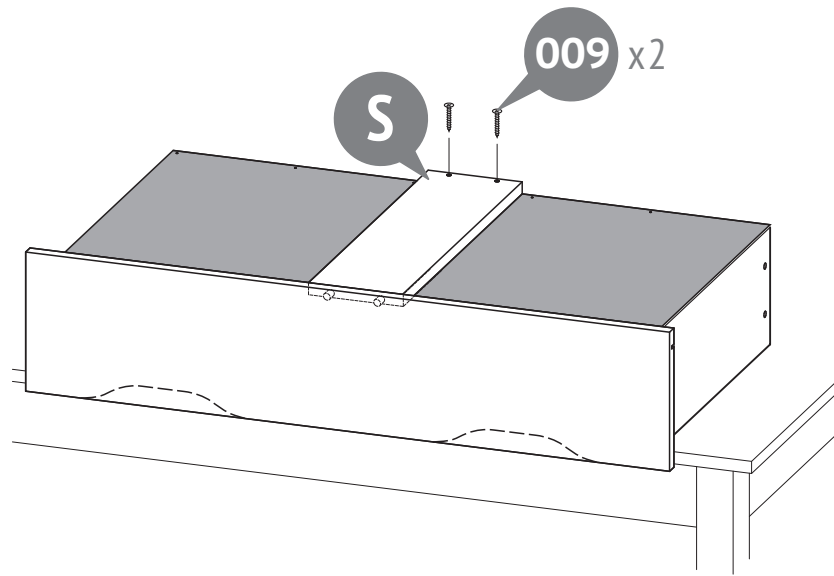

x2

12

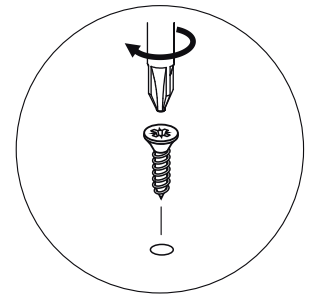
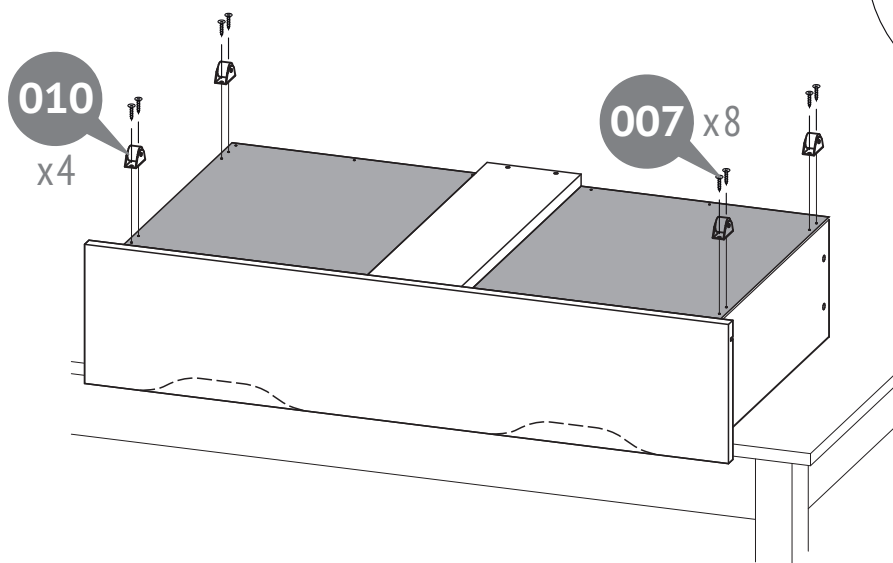

x8

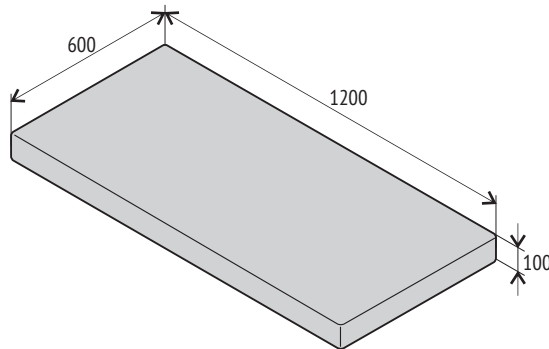

Приобретается отдельно
Sold separately
Набываецца асобна
Жеке сатып алынады
Alohida sotib olinadi
Өзүнчө сатылат
Әлеге т бөтлөлмә аманәһһһ

RU

- Рекомендуемый размер матраца - 1200 x 600 мм.
- Максимальная толщина матраца - 100 мм.
- Не используйте более одного матраца на одно спальное место.

UZ

- Tavsiya etilgan matras o'lchami 1200 x 600 mm.
- Matrasning maksimal (minimal) qalinligi 100 mm.
- Har bir uxlash joyi uchun bittadan ortiq matrasdan foydalanmang.

EN

- Recommended mattress size - 1200 x 600 mm.
- Maximum mattress thickness - 100 mm.
- Do not use more than one mattress per sleeping area.

KG

- Сунушталган матрацтын өлчөмү 1200 x 600 мм.
- Матрастын максималдуу (минималдуу) калыңдыгы 100 мм.
- Уктоочу жерге бирден ашык матрацты колдонбоңуз.

BY

- Рэкамендаваны памер матраца складае 1200 x 600 мм.
- Максимальная (мінімальная) таўшыня матраца складае 100 мм.
- Не выкарыстоўвайце больш за адзін матрац на адно спальнае месца.

AM

- Ներքնակի առաջարկվող չափը 1200 x 600 մմ է:
- Ներքնակի առավելագույն (նվազագույն) հաստությունը 100 մմ է:
- Մի օգտագործեք մեկից ավելի ներքնակ յուրաքանչյուր քնելու համար:

KZ

- Матрацтың ұсынылатын өлшемі - 1200 x 600 мм.
- Матрацтың максималды (минималды) қалыңдығы 100 мм.
- Бір ұйықтайтын орынға бір матрацтан артық пайдаланбаңыз.

EN Requirements for security, storage, and use

1. Please read carefully the requirements of this manual.
2. Protect the item from shocks and mechanical damage.
3. To avoid injury, ensure the correct and secure assembly in accordance with the requirements of this manual before the first use of the product.
4. The product should be stored indoors at a temperature not less than +2°C and not above +40°C and relative humidity of 45% to 70%.
5. The product is recommended to be cleaned with a damp cloth and then dried with a soft clean cloth.
6. Attention! Please take all necessary precautions to avoid any risk of pinching or movement of the product during assembly.
7. Prepare the area where you will install this product by covering the floor with cardboard or a blanket to protect it from damage.
8. Warning: Do not place the crib near other furniture or a window.
9. Warning: Do not place the crib near open fire or other sources of strong heat such as electricity, gas, etc.
10. Warning: Do not leave anything in the crib or place the crib close to an area where your baby may be in danger of strangulation from cords, blinds/curtain cords, etc.
11. The maximum load on the crib bed is 15 kg.
12. Maximum load weight on a drawer is 6 kg.
13. It is forbidden to move the crib when a child is in it!
14. There is a "–" mark on the side of the bed indicating the maximum height of the mattress.
15. The mattress selected must be such that the internal height (distance from the surface of the mattress to the top of the bed frame) is at least 500 mm at the lowest position of the bed base and at least 200 mm at the highest position.
16. Important: There must not be a gap of more than 30 mm between the mattress and the sides and backs of the bed.
17. The crib is ready for use only when the locking mechanisms are secured.
18. WARNING: Do not leave your child unattended.
19. If you leave your child in a bed unattended, always make sure that the side frame is secured.
20. It is necessary to regularly check the secure fixation of all connecting elements. The screws should not be loosened as they may injure the child, or hang clothing (eg cords, jewelry, baby bands, pacifiers, etc.) that may become stuck, causing a choking hazard.
21. Warning: Do not use the crib if any part is broken, torn or missing, use only manufacturer approved replacement parts.
22. Do not use non-original spare parts - contact the manufacturer or dealer for spare parts.
23. IMPORTANT! FOLLOW WITH CARE THE ALL STEPS OF ASSEMBLING IN THE INSTRUCTION.
24. KEEP THE ITEMS SUPPLIED AS EXTRA PARTS FOR THE PRODUCT.

Warranty from the manufacturer

The product meets the requirements of CU TR 025/2012 "On the safety of furniture".
The product is made in accordance with GOST 19917.

1. The manufacturer guarantees the conformity of product to the requirements of normative documents under condition of the observance of rules of storage, transportation, operation and assembly.
2. The lifetime is 3 years.
3. The warranty period is 18 months.
4. During the warranty period any defects are eliminated free of charge. If a defect is found, you should immediately inform the manufacturer. The decision to repair or supply a spare part is at the discretion of the manufacturer.
5. This product is not suitable for commercial or industrial use. Violation of terms of use results in the reduction of the warranty period.
6. The warranty covers only materials or manufacturing defects. Spare parts' deterioration or damage which may occur as a result of incorrect exploitation, use of force or intervention which took place without prior consultation with our service Department, are not covered by warranty.
7. Please keep the original packaging during the warranty period to ensure safe transportation of the product in case of return. Do not send the item to our service department without packaging!

Acceptance certificate

The product is made and accepted in accordance with obligatory requirements of standards, current technical documentation and is acknowledged to fit for service.

The technical control representative _____ Manufacture date _____

Repair, replacement of parts and components of the goods during the warranty period are made at the following address:

2, Rechnaya Str., Votkinsk, Udmurt Republic, 427432, Russia
CUSTOMER SERVICE
Tel.: +7 912 460 03 22, e-mail: servicevpk@topo.ru

Sale date _____ Stamp of the selling company _____

The manufacturer reserves the right to make minor technical changes not reflected in this guide.

BY Патрабаванні па тэхніцы бяспекі, правілы захоўвання і эксплуатацыі

1. Уважліва азнаёмцеся з патрабаваннямі дадзенага кіраўніцтва па эксплуатацыі.
2. Сцеражыце выраб ад удараў і механічных пашкоджанняў.
3. Дзеля выключэння траўміравання, перад пачаткам эксплуатацыі пераканайцеся ў правільнасці і надзейнасці зборкі вырабу ў адпаведнасці з патрабаваннямі дадзенага кіраўніцтва.
4. Выраб павінен захоўвацца ў закрытых памяшканнях пры тэмпературы не ніжэй за +2°C і не вышэй за +40°C і адноснай вільготнасці паветра ад 45 да 70%.
5. Выраб рэкамендуецца праціраць вільготнай тканінай і потым насуха мяккай чыстай тканінай.
6. Увага! Прыміце, калі ласка, усе неабходныя меры засцярогі, каб пазбегнуць любой рызыкі зашчамлення і зруху вырабу пры зборцы.
7. Падрыхтуйце месца, дзе вы будзеце праводзіць мантаж дадзенага вырабу, заслаўшы падлогу кардонам ці коўдрай, каб засцерагчы яго ад пашкоджанняў.
8. Папярэджанне: не ставіце ложкачак каля іншай мэблі або акна.
9. Папярэджанне: не ставіце ложкачак каля адкрытага агню або іншых крыніц моцнага цяпла, такіх як электрычнасць, газ і г.д.
10. Папярэджанне: не пакідайце нічога ў ложкачку і не ставіце ложкачак побач з месцам, дзе ваша дзіця можа быць у небяспецы задушэння шнурамі, шнурамі жалюзі/штор і г.д.
11. Максімальная нагрузка на ложка складае 15 кг.
12. Дупшчальная нагрузка на шуфляду - 6 кг.
13. Забаронена перасоўваць ложка, калі ў ім знаходзіцца дзіця!
14. На борціку ложка ёсць знак «–», які паказвае максімальную вышыню матраца.
15. Выбраны матрац павінен быць такім, каб унутраная вышыня (адлегласць ад паверхні матраца да верхняй частцы каркаса ложка) была не менш за 500 мм у самым нізкім становішчы асновы ложка і не менш за 200 мм у самым высокім становішчы.
16. Важна: паміж матрацам і бакамі і спінкамі ложка не павінна быць зазору больш за 30 мм.
17. Дзіцячая ложкачак гатовая да выкарыстання толькі пры замацаванні механізму фіксацыі.
18. ПАПЯРЭДЖАННЕ: Не пакідайце дзіця без нагляду.
19. Калі вы пакідаеце дзіця ў ложку без нагляду, заўсёды пераканайцеся, што бакавая рама замацавана.
20. Неабходна рэгулярна правяраць надзейнасць фіксацыі ўсіх злучальных элементаў. Нельга аслабляць шрубцы, бо яны могуць параніць дзіця або павесіць вопратку (напрыклад, шнуркі, ювелірныя вырабы, дзіцячыя раменьчыкі, пустышкі і г.д.), якія могуць затрымацца, выклікаючы небяспечку ўдушша.
21. Папярэджанне: не выкарыстоўвайце ложкачак, калі якая-небудзь частка зламана, парваная або адсутнічае, выкарыстоўвайце толькі зацверджаныя вытворцам запасныя часткі.
22. Не выкарыстоўвайце неарыгінальныя запасныя часткі - звяртайцеся па запчасткі да вытворцы ці дйлера.
23. ВАЖНА! УВАЖЛІВА ПРЫТРЫМЛІВАЙЦЕСЯ ўсіх ЭТАПАў ЗБОРКІ ДАДЗЕНАГА ВЫРАБУ, УКАЗАНЫХ У ГЭТАЙ ІНСТРУКЦЫІ.
24. ЗАХОЎВАЙЦЕ ЭЛЕМЕНТЫ, ЯКІЯ МОГУЦЬ ІСЦІ ў ДАДАТКОВАЙ КОЛЬКАСЦІ ДА ДАДЗЕНАГА ВЫРАБУ.

Гарантыя вытворцы

Адпавядае патрабаванням TP MC 025/2012 «Пра бяспеку мэблевай прадукцыі».
Выраблена па ДАСТ 19917.

1. Прадпрыемства-вытворца гарантуе адпаведнасць вырабу патрабаванням нарматыўных дакументаў пры умове выканання спажывцом правілаў захоўвання, транспартавання, эксплуатацыі і зборкі.
2. Тэрмін службы вырабу - 3 гады.
3. Гарантыйны тэрмін эксплуатацыі вырабу - 18 месяцаў.
4. На працягу гарантыйнага тэрміну любыя дэфекты ўстаранаюцца бясплатна. Пры выяўленні дэфекту Вам неабходна неадкладна паведаміць аб гэтым вытворцу. Раўэнне пытання аб рамонеце вырабу або пастаўцы запаснай часткі застаецца на меркаванне вытворцы.
5. Дадзены прадукт не падыходзіць для камерцыйнага ці прамысловага выкарыстання. Парушэнне прыводзіць да скарачэння тэрміну гарантыі.
6. Гарантыя распаўсюджваецца толькі на матэрыял ці вытворчы брак. Знос дэталей або пашкоджанні, выкліканыя няправільным выкарыстаннем, прымяненнем сілы або ўмяшаннем, якія мелі месца без папярэдняй кансультацыі з нашым сэрвісным аддзелам, не пакрываюцца гарантыйным абслугоўваннем.
7. Калі ласка, захоўвайце арыгінальную ўпакоўку на працягу дзеяння гарантыйнага тэрміну, каб у выпадку вяртання мець магчымасць бяспечнай транспарціроўкі тавару. Не адпраўляйце тавар у сэрвісны аддзел без упакоўкі!

Пасведчанне аб прыёмцы

Выраб зроблены і прыняты ў адпаведнасці з абавязковымі патрабаваннямі стандартаў, дзейнай тэхнічнай дакументацыяй і прызнаны прыдатным для эксплуатацыі.

Прадстаўнік АТК _____ Дата вырабу _____

Рамонт, замена дэталей і вузлоў вырабу ў перыяд гарантыйнага тэрміну праводзіцца па адрасе:

427432, Расія, Удмурцкая Рэспубліка, г. Воткінск, вул. Рачная 2
СЛУЖБА СЭРВІСУ
тэл.: +7 912 460 03 22, e-mail: servicevpk@topo.ru

Дата продажу _____ Штэмп гандлёвай арганізацыі _____

Вытворца пакідае за сабой права на ўнясенне нязначных тэхнічных змен, не адлюстраваных у дадзеным кіраўніцтве.



Қауіпсіздік техникасы талаптары, сақтау және пайдалану ережелері

- Аталған нұсқаулықтың талаптарын мұқият оқып шығыңыз.
- Өнімді соққы және механикалық зақымдау әсерінен сақтаңыз.
- Жарақаттануды болдырмау үшін, пайдалануды бастау алдында, аталған нұсқаулықтың талаптарына сәйкес бұйымды құрастырудың дұрыстығы мен тиімділігіне көз жеткізіңіз.
- Бұйым жабық үй-жайларда +2°C төмен емес және +40°C аспайтын температурада және 45-70% дейін ауаның салыстырмалы ылғалдылығында сақталуы тиісті.
- Бұйымды дымқыл шүберекпен сүрту, содан кейін жұмсақ, таза шүберекпен құрғату ұсынылады.
- Назар аударыңыз! Құрастыру кезінде бұйымның қысылып қалу және жылжу қаупін болдырмау үшін барлық қажетті сақтық шараларын қолданыңыз.
- Зақымданудан қорғау үшін еденге картон немесе көрпе төсеу арқылы осы бұйымды монтаждайтын орынды дайындаңыз.
- Ескерту: бесікті басқа жиһаздың немесе терезенің жанына қоймаңыз.
- Ескерту: бесікті ашық оттың немесе электр, газ, т.б. сияқты күшті жылу көздерінің жанына қоймаңыз.
- Ескерту: бесікке ешнәрсе қалдырмаңыз немесе бесікті баулар, жалюзилер/шымылдық баулары және т.б. әсерінен тұншығып қалу қаупі төнуі мүмкін жерге жақын қоймаңыз.
- Шпаргалкадағы ең жоғары жүктеме - 15 кг.
- Тартпаға рұқсат етілген жүктеме - 6 кг.
- Ішінде бала жатқан кезде кереуетті жылжытуға тыйым салынады!
- Кереуеттің бүйірінде матрацтың максималды биіктігін көрсететін «-» белгісі бар.
- Тандалған матрац ішкі биіктігі (матрастың бетінен кереует жақтауының жоғары жағына дейінгі қашықтық) кереует негізінің ең төменгі позициясында кемінде 500 мм және ең жоғары позицияда кемінде 200 мм болатындай болуы керек.
- Маңызды: Матрас пен кереуеттің бүйірлері мен артқы жағында 30 мм-ден артық бос орын болмауы керек.
- Шпаргалка құлыптау механизмдері бекітілгенде ғана пайдалануға дайын болады.
- ЕСКЕРТУ: Балаңызды қараусыз қалдырмаңыз.
- Егер сіз баланы төсекте қараусыз қалдырсаңыз, әрқашан бүйір жақтауының бекітілгеніне көз жеткізіңіз.
- Барлық қосылатын элементтердің сенімді бекітілуін жүйелі түрде тексеру қажет. Бұрандаларды босатпау керек, себебі олар баланы жарақаттауы немесе кептеліп қалуы мүмкін киімдерді (мысалы, баулар, зергерлік бұйымдар, балалар баулары, еміз және т.б.) іліп, тұншығу қаупін тудыруы мүмкін.
- Ескерту: Кез келген бөлігі сынған, жыртылған немесе жоқ болса, бесікті пайдаланбаңыз, тек өндіруші бекіткен қосалқы бөлшектерді пайдаланыңыз.
- Түпнұсқа емес қосалқы бөлшектерді пайдаланбаңыз-бөлшектерді лу үшін өндіруші немесе дилерге хабарласыңыз.
- МАҢЫЗДЫ! АҒЫЛДАҒЫ НҰСҚАУЛЫҚТА КӨРСЕТІЛГЕН ОСЫ ӨНІМДІ ҚҰРАСТЫРУДЫҢ БАРЛЫҚ ҚАДАМДАРЫН МҰҚИАТ ОРЫНДАҢЫЗ.
- ОСЫ ӨНІМГЕ ҚОСЫМША МӨЛШЕРДЕ БОЛУЫ МҰМКІН ЭЛЕМЕНТТЕРДІ САҚТАҢЫЗ.

Өндірушінің кепілдігі

TR TS 025/2012 талаптарына сәйкес келеді «Жиһаз өнімдерінің қауіпсіздігі туралы». ГОСТ 19917 бойынша дайындалған.

- Тұтынушы сақтау, тасымалдау, пайдалану және құрастыру ережелерін сақтаған жағдайда өндіруші кәсіпорын бұйымның нормативтік құжаттардың талаптарына сәйкестігіне кепілдік береді.
- Бұйымның қызмет мерзімі - 3 жыл.
- Бұйымның кепілдік мерзімі - 18 ай.
- Кепілдік мерзімі ішінде кез келген ақаулар тегін жойылады. Ақаулық анықталған жағдайда, бұл туралы дереу өндірушіге хабарлау керек. Бұйымды жөндеу немесе қосалқы бөлшекті жеткізу мәселесін шешу өндірушінің қалауы бойынша қалады.
- Бұл бұйым коммерциялық немесе өнеркәсіптік пайдалану үшін жарамсыз. Бұзылуы кепілдік мерзімінің қысқаруына себеп болады.
- Кепілдік тек материалға немесе өндірістік ақауға қатысты болады. Біздің қызмет көрсету бөліміміз алдын ала консультация алмастан орын алған дұрыс пайдаланбау, күш қолдану немесе араласудан туындаған бөлшектердің тозуы немесе зақымдануына қатысты кепілдік қызмет көрсетілмейді.
- Қайтарылған жағдайда тауарды қауіпсіз тасымалдау мүмкіндігіне ие болу үшін кепілдік мерзімі ішінде түпнұсқалық қаптаманы сақтап қойыңыз. Бұйымды қызмет көрсету бөліміне қаптамасыз жібермеңіз!

Қабылдау туралы куәлік

Бұйым стандарттардың міндетті талаптарына, қолданыстағы техникалық құжаттамаға сәйкес дайындалды, қабылданды және пайдалануға жарамды деп танылды.

ТҚБ өкілі	Шығарылған күні
_____	_____

Кепілдік мерзімі ішінде бұйымның бөлшектері мен тораптарын жөндеу, ауыстыру келесі мекенжай бойынша жүргізіледі:

427432, Ресей, Удмурт Республикасы, Воткинск қ., Речная к., 2
СЕРВИС ҚЫЗМЕТІ
тел.: +7 912 460 03 22, e-mail: servicevpk@topo.ru

Сату күні	Сауда ұйымының мөртабаны
_____	_____

Дайындаушы аталған нұсқаулықта көрсетілмеген аздаған техникалық өзгерістер енгізуге құқылы болады.



Xavfsizlik talablari, saqlash va ekspluatatsiya qoidalari

- Iltimos, ushbu qo'llanmaning talablarini diqqat bilan oqing.
- Mahsulotni ta'sirlardan va mexanik shikastlanishdan saqlang.
- Shikastlanishning oldini olish uchun, ish boshlashdan oldin, mahsulot ushbu qo'llanma talablariga muvofiq to'g'ri va ishonchli tarzda yig'ilganligiga ishonch hosil qiling.
- Mahsulotni yopiq xonada +2°C dan past bo'lmagan va +40°C dan yuqori bo'lmagan haroratda va nisbiy namlik 45 dan 70% gacha bo'lgan joyda saqlanishi kerak.
- Mahsulotni nam mato bilan artib, keyin yumshoq, toza mato bilan quritish tavsiya etiladi.
- Diqqat! Iltimos, yig'ish paytida mahsulot siqilishi yoki harakatlanish xavfini oldini olish uchun barcha zarur choralarini ko'ring.
- Ushbu mahsulotni o'rnatadigan joyini, uni shikastlanishdan himoya qilish uchun polni karton yoki adyol bilan qoplash orqali tayyorlang.
- Ogohlantirish: beshikni boshqa mebel yoki deraza yaqiniga qo'ymang.
- Ogohlantirish: beshikni ochiq olov yoki elektr, gaz va boshqalar kabi kuchli issiqlik manbalari yaqiniga qo'ymang.
- Ogohlantirish: Beshikda hech narsa qoldirmang yoki beshikni shnurtlar, jalyuzlar/pardalar va hokazolardan chaqalog'ingiz bog'ilib qolish xavfi bo'lishi mumkin bo'lgan joyga yaqin qo'ymang.
- Krovat to'shagiga maksimal yuklama - 15 kg.
- Tortma uchun ruxsat etilgan yuk - 6 kg.
- Bola krovatda bo'lsa, uni ko'chirish taqiqlanadi!
- Choyshabning yon tomonida matrasning maksimal balandligini ko'rsatadigan "-" belgisi mavjud.
- Tanlangan matras shunday bo'lishi kerakki, ichki balandlik (matras yuzasidan to'shak romining yuqori qismigacha bo'lgan masofa) yotoq tagining eng past holatida kamida 500 mm va eng yuqori holatda kamida 200 mm bo'lishi kerak.
- Muhim: To'shak va yotoqning yon va orqa tomonlari o'rtasida 30 mm dan ortiq bo'sh joy bo'lmasligi kerak.
- Beshik faqat qulflash mexanizmlari mahkamlanganda foydalanishga tayyor.
- OGOHLANTIRISH: Farzandingizni qarovsiz qoldirmang.
- Agar siz bolangizni to'shakda qarovsiz qoldirsangiz, har doim yon ramka mustahkamlanganligiga ishonch hosil qiling.
- Barcha birlashtiruvchi elementlarning ishonchli mahkamlanishini muntazam ravishda tekshirish kerak. Vintlarni bo'shatib qo'ymaslik kerak, chunki ular bolaga shikast etkazishi yoki tiqilib qolishi mumkin bo'lgan kiyimlarni (masalan, arqonlar, zargarlik buyumlari, bolalar bog'ichlari, emziklar va boshqalar) osib qo'yishi va bog'itilish xavfini keltirib chiqarishi mumkin.
- Ogohlantirish: Agar biron bir qismi singan, yirtilgan yoki yo'qolgan bo'lsa, beshikdan foydalanmang, faqat ishlab chiqaruvchi tomonidan tasdiqlangan xaxira qismlardan foydalaning.
- Asl bo'lmagan ehtiyot qismlardan foydalanmang - ehtiyot qismlar uchun ishlab chiqaruvchi yoki sotuvchiga murojaat qiling.
- MUHIMI JORIY YO'RIQNOMADA KO'RSATILGANIDEK, USHBU MAHSULOTNI YIG'ISHNING BARCHA BOSQICHLARINI DIQQAT BILAN BAJARING.
- USHBU MAHSULOT UCHUN QO'SHIMCHA MIQDORDA KELISHI MUMKIN BO'LGAN ELEMENTLARNI SAQLANG.

Ishlab chiqaruvchining kafolati

TR TS 025/2012 talablariga javob beradi "Mebel mahsulotlarining xavfsizligi to'g'risida". ГОСТ 19917 bo'yicha ishlab chiqarilgan.

- Ishlab chiqaruvchi iste'molchi saqlash, tashish, foydalanish va yig'ish qoidalariга rioya qilgan holda mahsulotning me'yoriy hujjatlar talablariga javob berishiga kafolat beradi.
- Mahsulotning xizmat qilish muddati - 3 yil.
- Mahsulotning kafolat muddati - 18 oy.
- Kafolat muddati davomida har qanday nuqsonlar bepul bartaraf etiladi. Agar nuqson aniqlansa, darhol ishlab chiqaruvchini xabardor qilishingiz kerak. Mahsulotni ta'mirlash yoki ehtiyot qismlarni yetkazib berish to'g'risidagi qaror ishlab chiqaruvchining ixtiyorida qoladi.
- Ushbu mahsulot tijorat yoki sanoat maqsadlarida foydalanish uchun mos emas. Talabni buzish kafolat muddatining qisqarishiga olib keladi.
- Kafolat faqat material yoki ishlab chiqarish nuqsonlari uchun amal qiladi. Xizmat ko'rsatish bo'limi bilan oldindan maslahatlashmasdan sodir bo'lgan noto'g'ri foydalanish, kuch yoki o'zgartirish natijasida kelib chiqqan qismlarning eskirishi va yirtilishi yoki shikastlanishi kafolatga kirmaydi.
- Iltimos, qaytarilgan taqdirda mahsulotni xavfsiz tashishni ta'minlash uchun kafolat muddati davomida asl qadoqni saqlang. Mahsulotni qadoqsiz xizmat ko'rsatish bo'limiga yubormang!

Qabul qilish haqida guvohnoma

Mahsulot standartlarning majburiy talablariga, amaldagi texnik hujjatlarga muvofiq ishlab chiqariladi va qabul qilinadi va foydalanish uchun yaroqliq deb tan olinadi.

Sifat nazorati bo'limi vakili	Ishlab chiqarilgan sana
_____	_____

Kafolat muddati davomida mahsulotning ehtiyot qismlari va butlovchi qismlarini ta'mirlash va almashtirish quyidagi manzilda amalga oshiriladi:

427432, Rossiya, Udmurt Respublikasi, Воткинск, Rechnaya ko'chasi, 2
XIZMAT KO'RSATISH XIZMATI
tel.: +7 912 460 03 22, e-mail: servicevpk@topo.ru

Sotilish sanasi	Savdo tashkilotining muhri
_____	_____

Ishlab chiqaruvchi ushbu qo'llanmada aks ettirilgan kichik texnik o'zgarishlar kiritish huquqini o'zida saqlab qoladi.

