

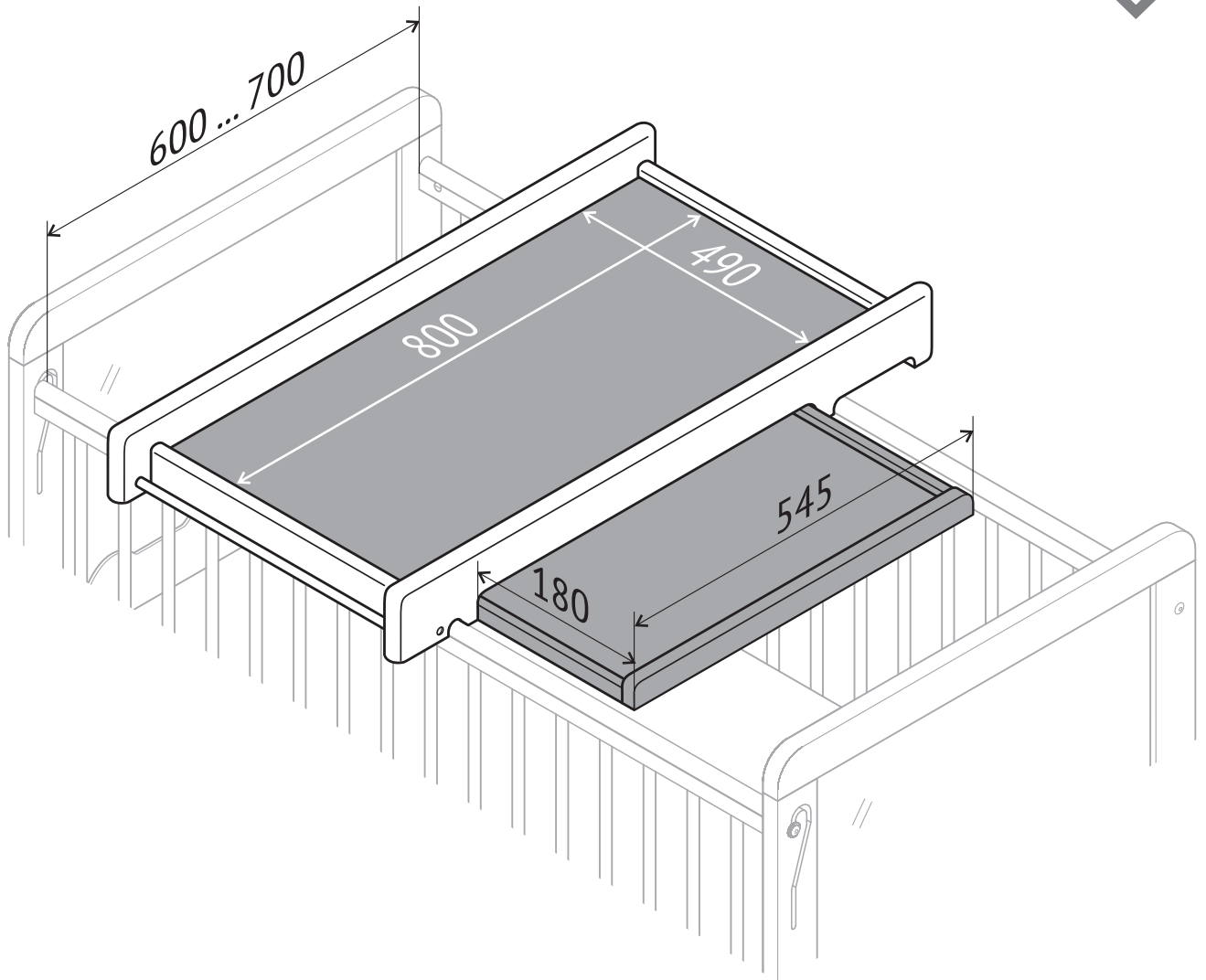

0-12M



- **EN** • DO NOT LEAVE your child unattended!
• Changing board should only be installed on the horizontal surface to prevent tipping.
• Recommended mattress size is 49 x 80 cm
- **DE** • Kinder sollten niemals unbeaufsichtigt bleiben!
• Das Wickelbrett sollte nur auf einer horizontalen Fläche verwendet werden, um ein Umkippen zu vermeiden.
• Die empfohlene Größe der Wickelaufgabe ist 49 x 80 cm.
- **NL** • Kinderen mogen nooit zonder toezicht alleen!
• Tafeltje mag alleen worden geïnstalleerd op het horizontale vlak, om omvallen te voorkomen.
• De aangeraden matrasmaat is 49 x 80 cm.
- **FR** • Les enfants ne devraient jamais être laissés sans surveillance!
• Tableau à langer ne doit être installé sur la surface horizontale pour éviter le basculement.
• La taille recommandée du matelas est 49 x 80 cm.
- **ES** • No deje a su niño desatendido!
• Cambiador debe ser instalado sólo en la superficie horizontal para prevenir el vuelco.
• El tamaño recomendado del colchón es 49 x 80 cm.
- **IT** • Non lasciare il bambino incustodito!
• Tavola-fasciatoio deve essere installato solo su superficie orizzontale per impedire il ribaltamento.
• La misura consigliata del materasso è 49 x 80 cm.
- **P** • Não deixe a criança desacompanhada!
• Cambiador só deve ser instalado sobre a superfície horizontal para evitar tombamento.
• Tamanho recomendado do colchão è 49 x 80 cm.
- **RU** • НЕ ОСТАВЛЯЙТЕ ребенка без присмотра!
• Доска для пеленания должна устанавливаться только на горизонтальной поверхности для исключения опрокидывания.
• Рекомендуемый размер матраса 49 x 80 см.

- **AE** • حجم الموصى بها من فراش 49 x 80 cm
• إلا أن يكون مثبتا على سطح أفقي لمنع تحول لأسرة الأطفال (يتم وضع اللوح من الأعلى)
• الأطفال لا ينبغي أبدا أن تترك غير المراقب

